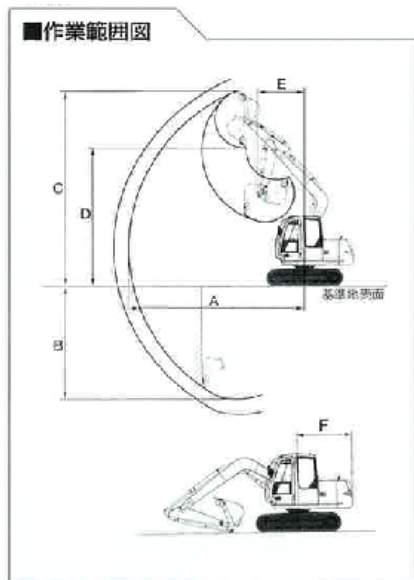

バックホー標準型 6tクラス
技能講習

【仕様】

メーカー	日立建機	日立建機	日立建機	コマツ	CAT
型式	ZX70BL	ZX70LC	EX60-5	PC60-7E	307C
標準バケット容量 新JIS m ³	0.28	0.33	0.28	0.28	0.25
バケット幅(サイドカッター含)	750	860	750	750	800
掘削性能					
A 最大掘削半径 mm	6320	6320	6310	6360	6340
B 最大掘削深さ mm	4170	4170	4150	4100	4110
C 最大掘削高さ mm	7150	7150	7150	7150	7290
D 最大ダンプ高さ mm	5060	5060	5070	5015	5150
E 最小フロント旋回半径 mm	1720	1720	1700	1750	1680
F 後端旋回半径 mm	1750	1750	1750	1750	1750
最大掘削力 kN	55	55	54.8	54.7	49
エンジン					
エンジン型式	いすゞCC-4JG1	いすゞCC-4JG1	日産A-BGD30	コマツ4D102E	三菱4M40E1
定格出力	kw/min ⁻¹	40.5/2100	40.5/2100	40.5/2200	40.5/2100
	ps/rpm	55/2100	55/2100	55/2200	55/1750
走行部					
走行速度(低速/高速) km/h	3.4/5.0	3.4/5.0	3.7/4.8	2.8/4.5	3.5/5.3
接地圧 kgf/cm ²	0.30	0.28	0.31	0.29	0.33
登坂能力度	35	35	35	35	35
輸送時寸法					
全長 mm	6080	6080	6080	6080	6070
全幅 mm	2280	2320	2340	2225	2340
全高 mm	2600	2600	2570	2590	2630
ブレード寸法(幅×高さ) mm	2300×420	2300×420	2300×420	2260×470	—
機械質量 kg	6300	6400	6300	6200	6960
燃料タンク容量 ℓ	135	135	135	130	135
低騒音指定型	低騒音	低騒音	低騒音	低騒音	低騒音
排出ガス対策型	2次規制	2次規制	1次規制	1次規制	2次規制