

クレーン付ミニバックホー 3.0-5.0tクラス/後方小旋回

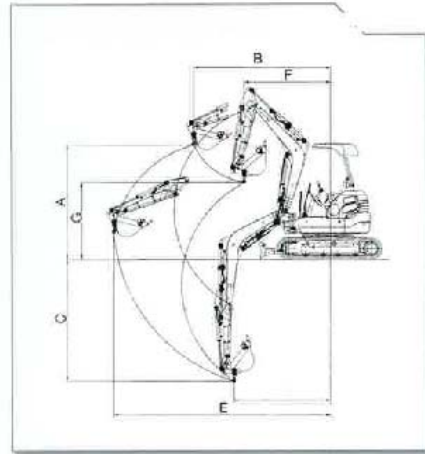

特別
教育

技能
講習

3 t未満

3 t以上

【仕様】

メーカー	日立建機	日立建機	日立建機	日立建機	日立建機	日立建機	
型式	ZX30U-2	ZX30U-3	ZX35U-2	ZX35U-3	ZX40U-2	ZX40U-3	
標準バケット容量 新JIS m ³	0.09	0.09	0.11	0.11	0.14	0.14	
バケット幅(サイドカッター含)	500	500	600	600	600	600	
最大定格荷重 ton	0.9	0.9	0.9	0.9	0.99	0.99	
掘削性能							
A 最大地上揚程 mm	2400	2400	2530	2530	3200	3200	
B 最大地上揚程時作業半径 mm	2760	2780	2970	2970	3000	3000	
C 最大地下揚程 mm	2250	2250	2560	2560	2640	2640	
D 最大地下揚程時作業半径 mm	2210	2210	2300	2300	2680	2680	
E 最大作業半径 mm	4230	4230	4540	4540	4970	4970	
F 最小作業半径 mm	2760	1680	2970	1680	3000	1870	
G 最小作業半径時揚程 mm	1710	1710	1740	1740	2100	2100	
エンジン							
エンジン型式	ヤンマー3TNV88	ヤンマーEDM-3TNV88	ヤンマー3TNV88	ヤンマーEDM-3TNV88	ヤンマーEDM-4TNV88	ヤンマーEDM-3TNV88	
定格出力	kw/min ⁻¹	22.3/2500	21.3/2400	22.3/2500	21.3/2400	29.8/2500	28.4/2400
	ps/rpm	30.3/2500	29.0/2400	30.3/2500	29.0/2400	40.5/2500	38.6/2400
走行部							
走行速度(低速/高速) km/h	2.8/4.5	2.9/4.4	2.8/4.5	2.9/4.4	2.8/4.5	2.7/4.2	
接地圧 kgf/cm ²	0.28	0.28	0.32	0.32	0.27	0.26	
登坂能力度	30	30	30	30	30	30	
輸送時寸法							
全長 mm	4450	4450	4650	4650	5340	5340	
全幅 mm	1550	1550	1740	1740	1960	1960	
全高 mm	2490	2460	2490	2460	2540	2510	
ブレード寸法(幅x高さ) mm	1550x355	1550x355	1740x355	1740x355	1960x360	1960x360	
機械質量 kg	2940	3000	3360	3440	4270	4490	
燃料タンク容量 ℓ	40	40	40	40	70	70	
低騒音指定型	超低騒音	超低騒音	超低騒音	超低騒音	超低騒音	超低騒音	
排出ガス対策型	3次規制・オフ	オフ	3次規制・オフ	オフ	3次規制・オフ	オフ	

【作業範囲別荷重表】

日立建機 ZX30U-2		日立建機 ZX40U-2	
作業半径m	定格荷重ton	作業半径m	定格荷重ton
1.9以下	0.9	2.6以下	0.99
2.5	0.61	3.0	0.81
3.0	0.43	3.5	0.59
3.5	0.31	4.0	0.44
4.0	0.25	4.5	0.36
4.2	0.24	4.9	0.34