

クレーン付バックホー 7tクラス/後方小旋回

技能講習

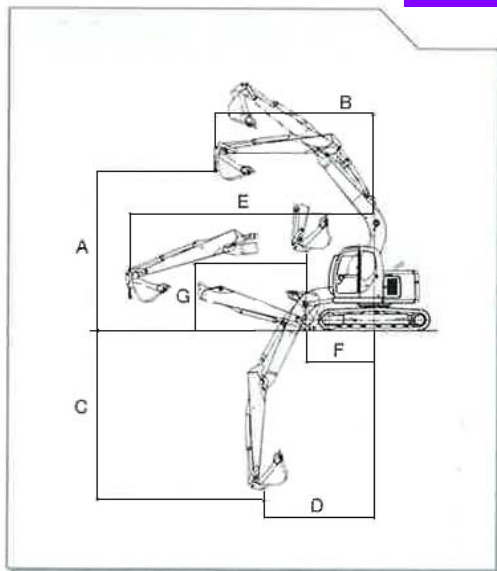

【仕様】

メーカー	日立建機	日立建機	コマツ	コベルコ	
型式	ZX75US-A	ZX75US-3	PC78US-6	SK70SR-2	
標準バケット容量 新JIS m ³	0.28	0.28	0.28	0.28	
バケット幅(サイドカッター含)	750	750	750	550	
最大定格荷重 ton	1.7	1.7	1.7	1.8	
掘削性能					
A 最大地上揚程 mm	3800	3650	4500	4030	
B 最大地上揚程時作業半径 mm	3680	3600	2780	2660	
C 最大地下揚程 mm	3160	3160	3520	3650	
D 最大地下揚程時作業半径 mm	2940	2950	2740	2660	
E 最大作業半径 mm	5570	5560	5535	5590	
F 最小作業半径 mm	1920	1920	1595	2500	
G 最小作業半径時揚程 mm	2610	2610	2900	3760	
エンジン					
エンジン型式	いすゞCC-4JG1	いすゞAU-4LE2X	コマツS4D95LE-3	いすゞ4LE2XCUA	
定格出力	kw/min ⁻¹	40.5/2100	40.5/2000	40.5/1850	41/2200
	ps/rpm	55/2100	55/2000	55/1850	56/2200
走行部					
走行速度(低速/高速) km/h	3.3/5.0	3.1/5.0	3.0/4.5	2.8/5.3	
接地圧 kgf/cm ²	0.31	0.32	0.31	0.37	
登坂能力度	35	35	35	35	
輸送時寸法					
全長 mm	5870	5870	5770	5940	
全幅 mm	2320	2320	2330	2320	
全高 mm	2690	2690	2730	2740	
ブレード寸法(幅x高さ) mm	2320x420	(2320x460)	2330x470	2320x460	
機械質量 kg	7100	7200	6850	7570	
燃料タンク容量 ℓ	120	135	125	120	
低騒音指定型	低騒音	低騒音	低騒音	極低騒音	
排出ガス対策型	2次規制	オフ	2次規制	3次規制・オフ	

【作業範囲別荷重表】

日立建機		日立建機		コマツ		コベルコ	
ZX75US-A		ZX75US-3		PC78US-6		SK70SR-2	
作業半径m	定格荷重ton	作業半径m	定格荷重ton	作業半径m	定格荷重ton	作業半径m	定格荷重ton
2.75	1.7	2.7	1.7	2.5以下	1.7	2.5	1.4
3.0	1.61	3.0	1.6	3.0	1.54	3.0	1.2
3.5	1.43	3.5	1.4	3.5	1.41	3.5	1.0
4.1	1.2	4.0	1.2	4.0	1.29	4.0	0.8
4.5	1.06	4.5	1.0	4.5	1.07	4.5	0.7
5.0	0.88	5.0	0.8	5.0	0.93	5.0	0.5
5.5	0.7	5.5	0.7	5.48	0.8	5.5	0.5