

クレーン付バックホー 12-13tクラス/後方小旋回

技能講習

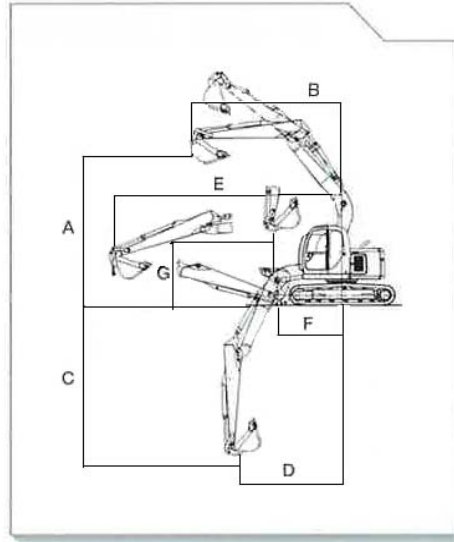

【仕様】

メーカー	日立建機	日立建機	コマツ	CAT	
型式	ZX135US	ZX135US-3	PC138US-8	313CCR	
標準バケット容量 新JIS m ³	0.5	0.5	0.50	0.45	
バケット幅(サイドカッター含)	1010	1010	979	895	
最大定格荷重 ton	2.9	2.9	2.9	2.9	
掘削性能					
A 最大地上揚程 mm	4790	4740	5270	5610	
B 最大地上揚程時作業半径 mm	4435	4490	3440	4560	
C 最大地下揚程 mm	4410	4410	4870	4840	
D 最大地下揚程時作業半径 mm	3860	3940	3480	3500	
E 最大作業半径 mm	7200	7350	7275	7300	
F 最小作業半径 mm	1960	2010	1600	1850	
G 最小作業半径時揚程 mm	2685	2680	3040	2750	
エンジン					
エンジン型式	いすゞCC-4BG1TC	いすゞAJ-4JJ1X	コマツSAA4D95LE-5	CAT3064-E3T	
定格出力	kw/min ⁻¹	63/1950	69/2000	72.1/2000	59/1850
	ps/rpm	85/1950	94/2000	98/2000	80/1800
走行部					
走行速度(低速/高速) km/h	3.0/5.0	3.3/5.5	2.9/5.1	3.6/5.2	
接地圧 kgf/cm ²	0.42	0.43	0.42	0.42	
登坂能力度	35	35	35	35	
輸送時寸法					
全長 mm	7290	7370	7260	7280	
全幅 mm	2490	2500	2490	2490	
全高 mm	2840	2780	2850	2820	
ブレード寸法(幅×高さ) mm	—	(2490×610)	—	—	
機械質量 kg	13200	13400	12950	12600	
燃料タンク容量 ℓ	200	220	200	200	
低騒音指定型	低騒音	超低騒音	超低騒音	低騒音	
排出ガス対策型	2次規制	オフ	3次規制・オフ	2次規制	

【作業範囲別荷重表】

日立建機		日立建機		コマツ		CAT	
ZX135US		ZX135US-3		PC138US-8		313CCR	
作業半径m	定格荷重ton	作業半径m	定格荷重ton	作業半径m	定格荷重ton	作業半径m	定格荷重ton
3.5	2.9	3.2	2.9	3.5	2.9	3.0	2.9
4.0	2.5	4.0	2.9	4.0	2.9	3.5	2.9
4.5	2.1	4.5	2.4	4.5	2.47	4.0	2.6
5.0	1.8	5.0	2.0	5.0	2.17	4.5	2.1
5.5	1.5	5.5	1.7	5.5	1.89	5.0	1.8
6.0	1.3	6.0	1.5	6.0	1.65	5.5	1.6
6.5	1.1	6.5	1.3	6.5	1.44	6.0	1.4
7.2	1.0	7.3	1.1	7.0	1.26	7.0	1.0