

ミニ・クローラクレーン [1.7トン吊]

狭い通路でも場所でも、スムーズに進入可能なコンパクトボディ、クレーン作業は十分なパワーを発揮。



URW174CP2

■ 寸法図 [URW174CP2] (単位: mm)

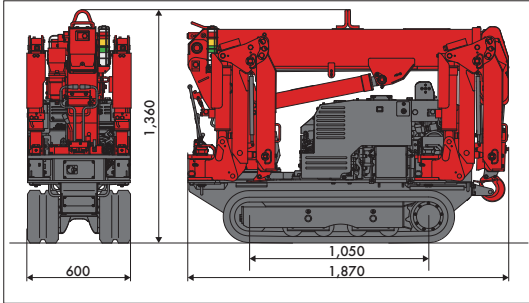

仕様

メーカー 型式	前田製作所 MC-174CRM	古河ユニック URW174CP2
クレーン容量	1.72t×1.0m	1.73t×1.0m
最大作業半径	m	5.17
最大地上揚程	m	5.5
最大地下揚程	m	7.0
フック巻上速度	m/min	10.9
ブーム長さ	m	1.83~5.45
ブーム上げ速度		0~80°/10s
		3~77°/12s
走行装置		
走行方式	油圧モータ駆動 2段変速	左右独立油圧駆動式
走行速度 1速/低速	km	2.0
2速/高速	km	3.3
登坂能力	度	20
クローラ接地 長×幅	mm	1.044×180
接地圧	kPa	33.7
		31.4
原動機		
型式	GM401LE	GB400LE-402
定格出力	ps/rpm	9 / 1,800
燃料タンク容量	ℓ	6.0
		6.0
寸法		
全長	mm	2,000
全幅	mm	590
全高	mm	1,300
機械質量	kg	1,290

ミニ・クローラクレーン [2.9トン吊]

狭い通路でも場所でも、スムーズに進入可能なコンパクトボディ、クレーン作業は十分なパワーを発揮。



MC305C-3

■ 寸法図 [MC305C-3] (単位: mm)

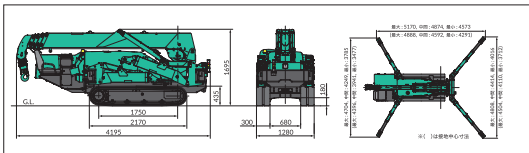

■ 寸法図 [URW295C4] (単位: mm)

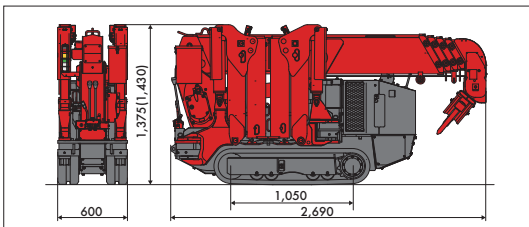

仕様

メーカー 型式	古河ユニック URW295CB2	前田製作所 MC285C-3	古河ユニック URW295C4	前田製作所 MC305C-3	古河ユニック URW376C4
クレーン容量	2.93t×1.4m	2.82t×1.4m	2.93t×1.4m	2.98t×2.5m	2.93t×2.5m
最大作業半径	m	8.41	8.20	8.41	12.16
最大地上揚程	m	8.9	8.7	8.8	12.52
最大地下揚程	m	11.6	10.1	11.7	16.09
フック巻上速度	m/min	9.1	9.3	10.0	13.5
ブーム長さ	m	2.53~8.65	2.53~8.57	2.53~8.65	3.69~12.48
ブーム上げ速度		0~78°/12s	0~80°/14s	0~78°/12s	0~80°/14.5s
					0~80°/10s
走行装置					
走行方式	左右独立油圧駆動式	油圧モータ駆動、無段変速	左右独立油圧駆動式	油圧 2速モータ駆動、無段変速	左右独立油圧駆動式
走行速度	km	0~1.6	0~2.2	0~2.0	0~2.8
登坂能力	度	20	20	20	23
クローラ接地 長×幅	mm	1,050×180	975×200	1,050×180	1,750×300
接地圧	kPa	62.0	50.0	51.6	36.3
					36.3
原動機					
型式	VC1225 (バッテリー)	2 TNV70-NMBA	Z482-E4B	3 TNV80F	3 TNV80F
定格出力	ps/rpm	DC48V-225Ah	10.1/2,500	9.8/2,600	20.7/2,500
燃料タンク容量	ℓ	—	12.0	10.0	40.0
					40.0
寸法					
全長	mm	2,720	2,800	2,730	4,195
全幅	mm	690	750	600	1,280
全高	mm	1,525	1,470	1,375	1,695
機械質量	kg	2,390	1,990	1,990	3,900
					3,890

お問い合わせは
最寄りの営業所まで



■ 本社
広島市安佐南区八木5丁目10-17
TEL:082-873-6260

■ 広島営業所
広島市安佐南区八木5丁目10-17
TEL:082-873-1425

■ 広島西営業所
広島市安佐南区伴中央3丁目2034-1
TEL:082-830-1070