

# クレーン付きミニバックホー／後方小旋回 [2トン～5トンクラス]

掘削作業はそのまま、クレーン仕様で  
吊り作業もこなす一台二役の優れたもの。

**技能  
講習**

**特別  
教育**  
(3トン未満)

**特別  
教育**  
(クレーン1トン未満)

法規を満たす安全性  
最大定格荷重  
標準仕様

**0.40t**  
クイックヒッチ仕様  
**0.33t**



VIO20-6

## 作業範囲図 (単位: mm)

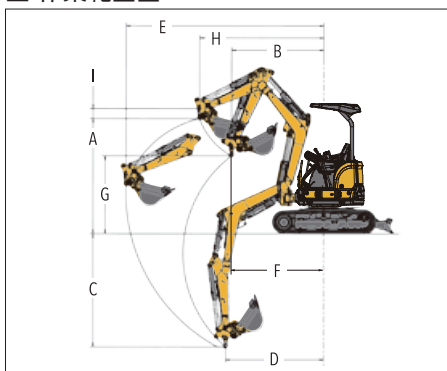

型式	VIO20-6 (キャブ)		VIO20-6 (キャビン)	
	標準	クイックヒッチ	標準	クイックヒッチ
A: 最大地上掘程	2,330	2,460	2,220	2,360
B: 最大地上掘程時作業半径	2,440	2,550	2,680	2,790
C: 最大地下掘程	1,920	2,010	1,920	2,010
D: 最大地下掘程時作業半径	1,830	1,830	1,830	1,830
E: 最大作業半径	3,550	3,160	3,550	3,160
F: 最小作業半径	1,480	1,870	1,570	1,960
G: 最小作業半径時地上掘程	1,410	1,420	1,300	1,250
H: 走行時最大作業半径	2,500	2,200	2,500	2,200
I: フック長さ	180			

・外部表示灯  
クレーン作業時に点灯します。

・ワイヤーロープ外れ止め  
金具付きフック採用

・フック格納ピン装備

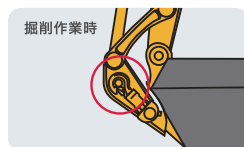

## 定格荷重曲線

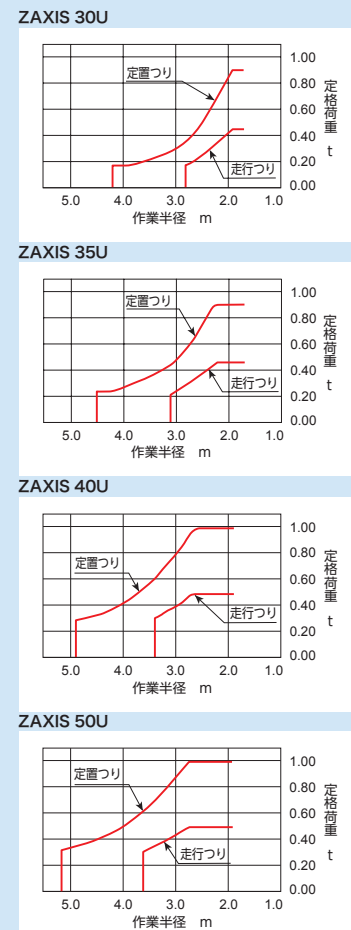

## 仕様

メーカー	ヤンマー建機	日立建機	コマツ	日立建機	コベルコ建機	日立建機
型式	VIO20-6	ZX30U-5B	PC30MR-5	ZX35U-5B	ZX40U-5B	ZX50U-5B
標準バケット容量 新JIS	m <sup>3</sup> 0.06	0.09	0.09	0.11	0.14	0.16
最大定格荷重	t 0.4	0.9	0.9	0.9	0.99	0.99
作業半径	m 1.9	1.9	1.9	2.2	1.9	2.2
<b>掘削性能</b>						
最大掘削半径	mm 4,020	4,890	5,050	5,210	5,760	5,960
最大掘削深さ	mm 2,270	2,790	2,760	3,060	3,320	3,530
最大掘削高さ	mm 4,070	4,620	4,840	4,870	5,590	5,750
最大ダンプ高さ	mm 2,780	3,200	3,350	3,460	3,910	4,070
最小フロント旋回半径	mm 1,670	1,970	2,055	2,080	2,240	2,210
後端旋回半径	mm 690	775	790	870	980	1,170
ブームスイング角度 左/右	左46/右74	左72/右62	左80/右50	左72/右62	左80/右60	左70/右59
最大掘削力	kN 17.5	27.2	29.5	27.1	32.1	36.8
<b>エンジン</b>						
エンジン型式	ヤンマー 3TNV76-PBV1	ヤンマー 3TNV88	コマツ 3D88E-7	ヤンマー 3TNV88	ヤンマー 4TNV88C	ヤンマー YDM4YNV88C
定格出力	kw/min <sup>-1</sup>	14.3/2,400	18.0/2,400	17.4/2,200	18.0/2,400	27.1/2,400
	ps/rpm	19.4/2,400	24.5/2,400	23.7/2,200	24.5/2,400	36.9/2,400
燃料タンク容量	ℓ 27.5	42.0	41.0	42.0	70.0	75.0
<b>走行部</b>						
登坂能力	度	—	30	30	30	30
<b>輸送時寸法</b>						
全長	mm 3,890	4,450	4,560	4,640	5,350	5,470
全幅	mm 1,380	1,550	1,550	1,740	1,960	2,000
全高	mm 2,400	2,480	2,520	2,480	2,530	2,530
機械質量	kg 1,990	3,000	2,950	3,410	4,440	4,780
低騒音指定型	超低騒音	超低騒音	超低騒音	超低騒音	超低騒音	超低騒音
排出ガス対策型	第3次基準	第3次基準	第3次基準	第3次基準	オフロード2014年	オフロード2014年

■広島東営業所  
広島市東区福田1丁目80-2  
TEL:082-899-2622

■三次営業所  
三次市西酒屋町1073-17  
TEL:0824-65-2222

■広島営業所  
広島市板橋町字番目沖497-1  
TEL:0824-72-5050

■広島サービスセンター  
広島市安佐北区白木町秋山1839-1  
TEL:082-828-7657

掘削機械・  
クレーン・  
積込機械  
整地・運搬  
荷役運搬・  
特殊車両  
高所作業車  
各種ポンプ・  
電力機械  
空気機械  
舗装機械  
コンクリート用  
各種機械工具  
季節商品  
ハウステンボス  
衛生機械・  
工事用安全