

各種アタッチメント (フォーク)

平成25年7月1日から、
鉄骨切断機等も規制対象となる

改正「労働安全衛生規則」が施行されます

平成25年7月1日から。鉄骨切断機、コンクリート圧砕機、解体用つかみ機(以下「鉄骨切断機等」という)は、労働安全衛生法令(安衛法令)上の車両系建設機械の解体用機械として、規制の対象となります。これまで鉄骨切断機等は車両系建設機械には該当せず、安衛法令は適用されませんでした。休

業4日以上死傷災害が年間100件以上も発生しており、死亡災害等の重篤な災害も起こっていることから、対象とすることとしました。改正労働安全衛生規則(安衛則)の改正のポイントをまとめましたので、鉄骨切断機等の車両系建設機械の安全な使用のためにお役立てください。

機械式フォーク(2点式)

着脱作業も簡単です。



■ 寸法図

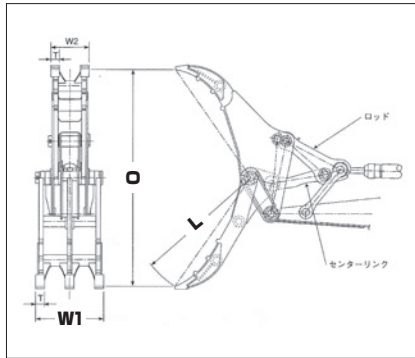

■ 仕様

メーカー		飯田鉄工		
型 式		α-60L	α-80L	α-150L
O.最大開口幅	mm	890	1,050	1,310
W1.掴幅	mm	326	355	404
L.爪長さ	mm	575	650	810
重量	kg	91	122	186
参考取付シヨベル	tonクラス	2~2.5	2.5~3.5	4~5

メーカー		飯田鉄工		
型 式		α-250L	α-400L	α-700L
O.最大開口幅	mm	1,600	1,800	2,130
W1.掴幅	mm	498	636	750
L.爪長さ	mm	975	1,100	1,300
重量	kg	340	630	1,010
参考取付シヨベル	tonクラス	6~8	10~14	15~21

機械式フォーク(3点式)

小型から大型まで豊富なラインナップ。



■ 寸法図

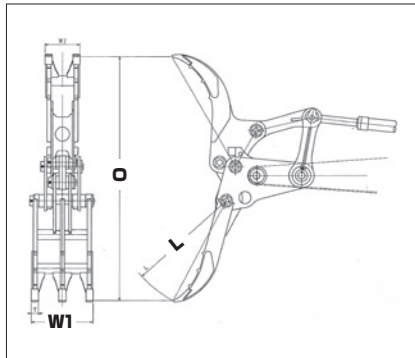

■ 仕様

メーカー		飯田鉄工		
型 式		S-40L	S-80L	S-150
O.最大開口幅	mm	900	1,340	1,455
W1.掴幅	mm	272	368	389
L.爪長さ	mm	420	600	660
重量	kg	55	160	170
参考取付シヨベル	tonクラス	~1.8	3~3.9	4~4.5

メーカー		飯田鉄工		
型 式		S-250L	S-450L	S-700L
O.最大開口幅	mm	1,700	2,170	2,400
W1.掴幅	mm	430	590	738
L.爪長さ	mm	790	1,000	1,120
重量	kg	300	650	1,100
参考取付シヨベル	tonクラス	6~8	10~14	15~21

油圧式フォーク チルトタイプ

あらゆる角度からつかみ作業可能。



■ 寸法図

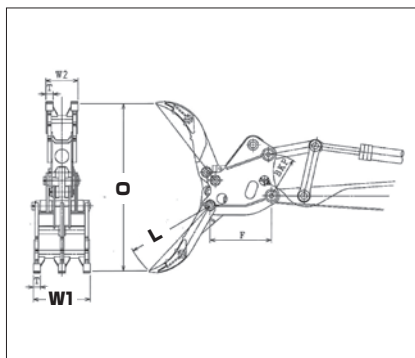

■ 仕様

メーカー		飯田鉄工		
型 式		HS-40L	HS-80L	HS-150L
油圧	MPa	~20.6	~20.6	~24.5
油量	ℓ/min	3.0~4.6	10.9~16.4	14.1~21.2
O.最大開口幅	mm	830	1,195	1,365
W1.掴幅	mm	272	343	404
L.爪長さ	mm	460	650	750
重量	kg	63	152	220
参考取付シヨベル	tonクラス	1~1.8	3~3.9	4~5.9

メーカー		飯田鉄工		
型 式		HS-250L	HS-450L	HS-700L
油圧	MPa	~27.4	~27.4	~27.4
油量	ℓ/min	25~37.5	41~62	90~135
O.最大開口幅	mm	1,640	1,780	2,100
W1.掴幅	mm	480	590	722
L.爪長さ	mm	900	1,000	1,120
重量	kg	365	690	1,240
参考取付シヨベル	tonクラス	6~8	10~14	15~21

